



Partiel Electronique

Les calculatrices et les documents ne sont pas autorisés. Le barème est donné à titre indicatif.

Réponses exclusivement sur le sujet. Si vous manquez de place, vous pouvez utiliser le verso des pages.

Exercice 1. Questions de cours : QCM (6 points – pas de point négatif)

Entourez la ou les bonnes réponses.

1. Qu'est-ce qu'un déplacement quelconque de charges électriques ?

- a- Une résistance
- b- Une tension
- c- Un courant
- d- Rien de tout cela

2. Selon le type de dipôle, le courant qui sort de ce dipôle peut être supérieur ou inférieur à celui qui y rentre.

- a- VRAI
- b- FAUX

3. On considère le schéma suivant :

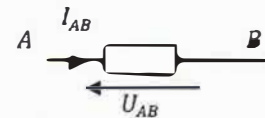

- a- Le dipôle est un dipôle récepteur si I_{AB} et U_{AB} sont de signes opposés
- b- Le dipôle est un dipôle générateur si I_{AB} et U_{AB} sont de même signe
- c- Le dipôle est un dipôle récepteur si I_{AB} et U_{AB} sont de même signe
- d- Le fléchage courant/tension correspond à la convention générateur.

4. Soit le circuit suivant : Ce circuit comprend

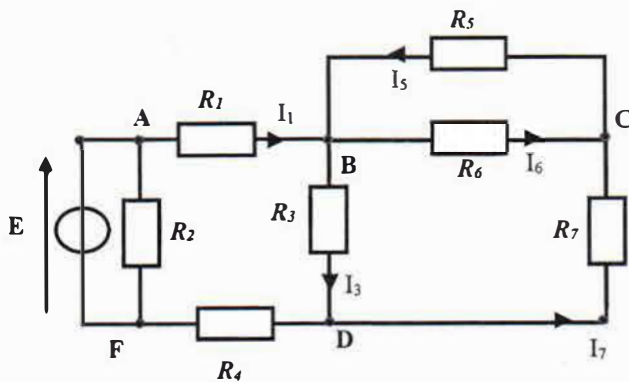

- a. 5 nœuds, 4 mailles
- b. 5 nœuds, 8 branches
- c. 8 nœuds, 8 branches
- d. Aucune de ces réponses

5. A quelle unité correspondent des Volts sur des Ampères

- a- Des Ohms
- b- Des Siemens
- c- Des Joules
- d- Rien de tout cela

6. Une résistance court-circuitée a :

- a- un courant infini qui la traverse
- b- une tension infinie à ses bornes
- c- une tension nulle à ses bornes
- d- Aucune de ces réponses

7. Quelle est la résistance vue entre A et B ?

- a. $\frac{15}{23}R$
- b. $\frac{5}{2}R$
- c. $\frac{3}{5}R$
- d. $\frac{5}{3}R$

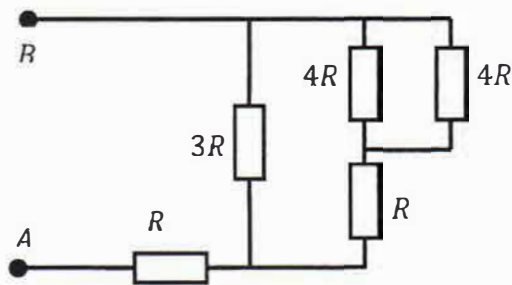

8. Soit le circuit ci-contre. Que vaut U ?

- a- 20 V
- b- 8 V
- c- 4 V
- d- -8 V

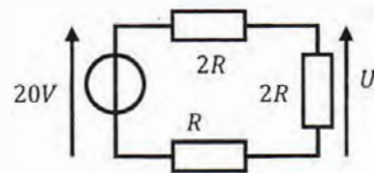

9. Quelle est la bonne formule ?

- a- $I_1 = \frac{3}{5} \cdot I$
- b- $I_1 = \frac{I}{4}$
- c- $I_1 = \frac{3}{4} \cdot I$
- d- $I_1 = \frac{3R}{4} I$

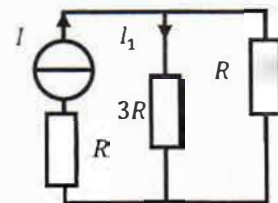

10. Quelle est l'expression de la tension U ?

- a- $U = \frac{E_1 + E_2}{3}$
- b- $U = \frac{E_1 - E_2}{3}$
- c- $U = \frac{E_1}{3} + \frac{E_2}{2}$
- d- $U = \frac{E_1 + E_2}{3R}$

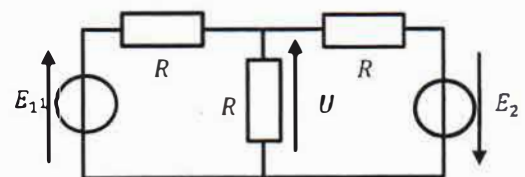

On considère les 2 circuits suivants :

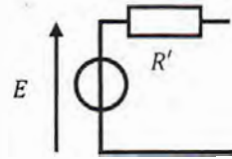
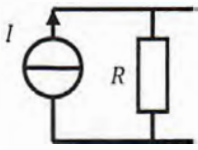

Ces 2 circuits sont équivalents si et seulement si :

11. $E =$

a- I

b- $R \cdot I$

c- $\frac{R' \cdot R}{R+R'} \cdot I$

d- Aucune de ces réponses

12. $R' =$

a- R

b- $\frac{R \cdot R'}{R+R'}$

c- $\frac{R}{R+R'}$

d- Aucune de ces réponses

Exercice 2. Théorème de Thévenin (6 points)

Soit le circuit ci-contre, dans lequel $R_1 = R_2 = R_3 = R_4 = R$.

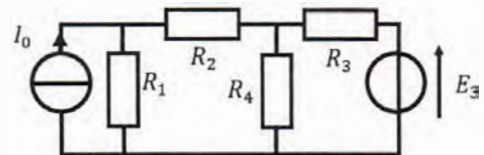

1. Déterminer le générateur de Thévenin vu par R_4 .

Vous utiliserez la méthode de votre choix (Equivalences ou application du théorème), et vous exprimerez votre résultat en fonction de I_0 , E_3 et R .

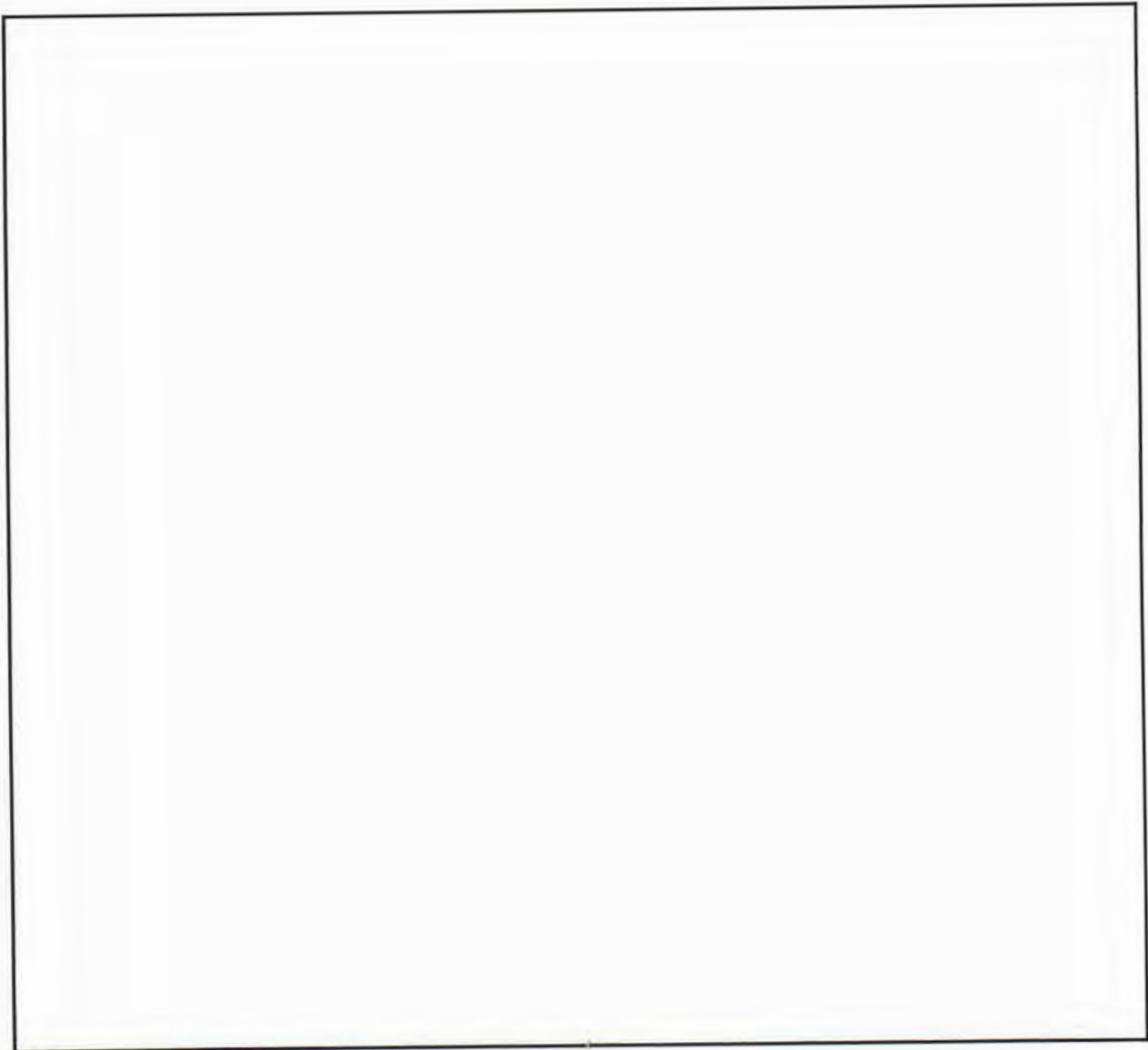

2. En déduire la tension aux bornes de R_4 .

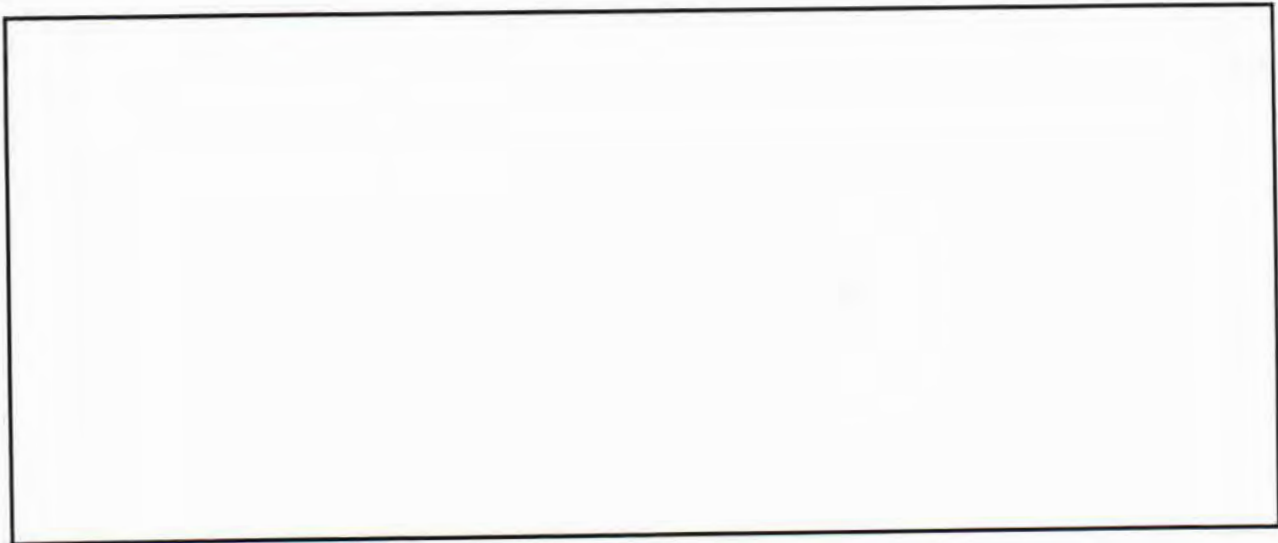

Exercice 3. Théorèmes (8 points)

Soit le montage ci-contre :

En utilisant la méthode de votre choix, déterminer l'expression de la tension aux bornes de la résistance R_1 en fonction de E , I , R et R_1 .

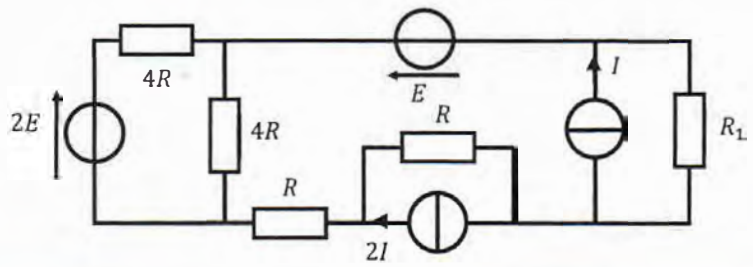

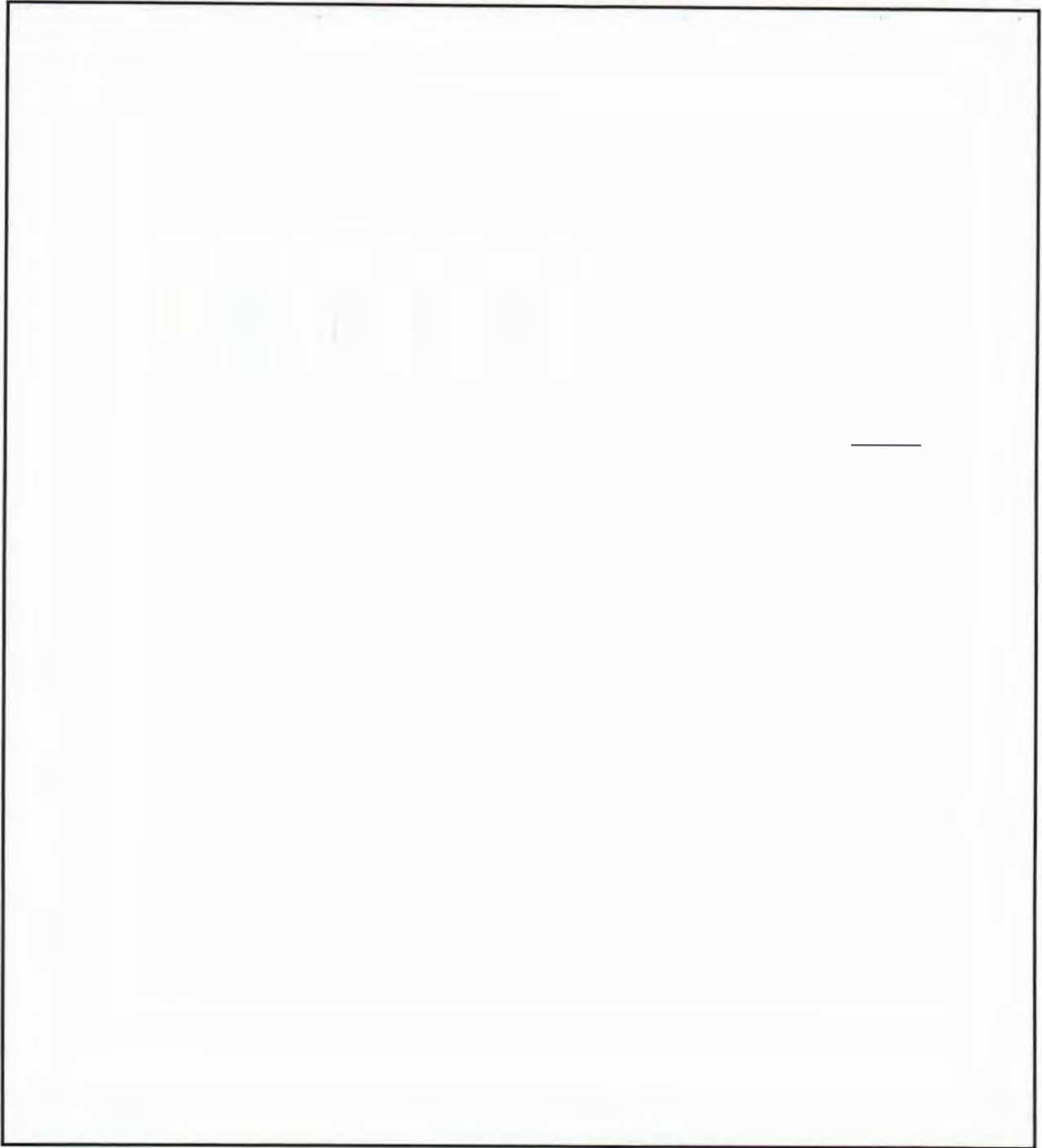

BONUS : Théorème de Millman

Soit le circuit ci-contre. E_1, E_2, I et R sont supposés connus, et les générateurs sont indépendants.

En utilisant la théorie de Millman, déterminer l'expression de la tension U

